

Le nombre 100

1) Décomposer !

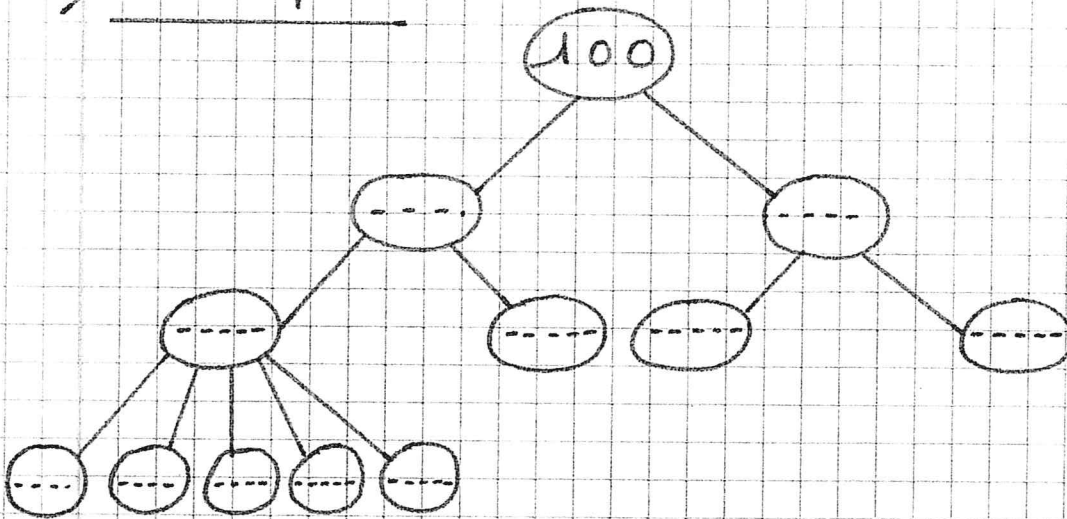

2) Effective !

$$100 : 2 = \dots\dots$$

$$100 : 4 = \dots\dots$$

$$100 : 5 = \dots\dots$$

$$100 : 10 = \dots\dots$$

$$100 : 1 = \dots\dots$$

$$100 : 50 = \dots\dots$$

$$100 : 25 = \dots\dots$$

$$10 \times 10 = \dots\dots$$

$$5 \times 20 = \dots\dots$$

$$\dots\dots \times 25 = 100$$

$$2 \times \dots\dots = 100$$

$$\dots\dots \times 100 = 100$$

3) Écris les nombres sur les pointillés !

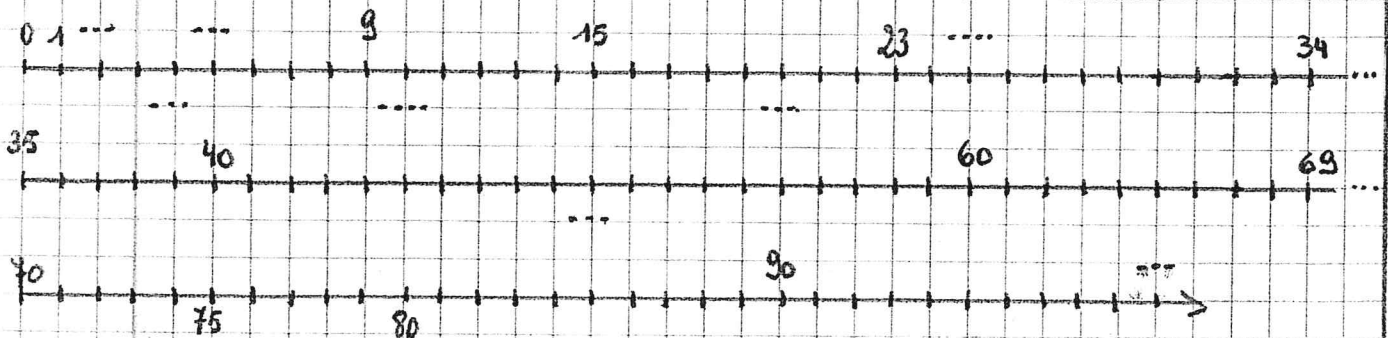

Le nombre 100

Je retiens.

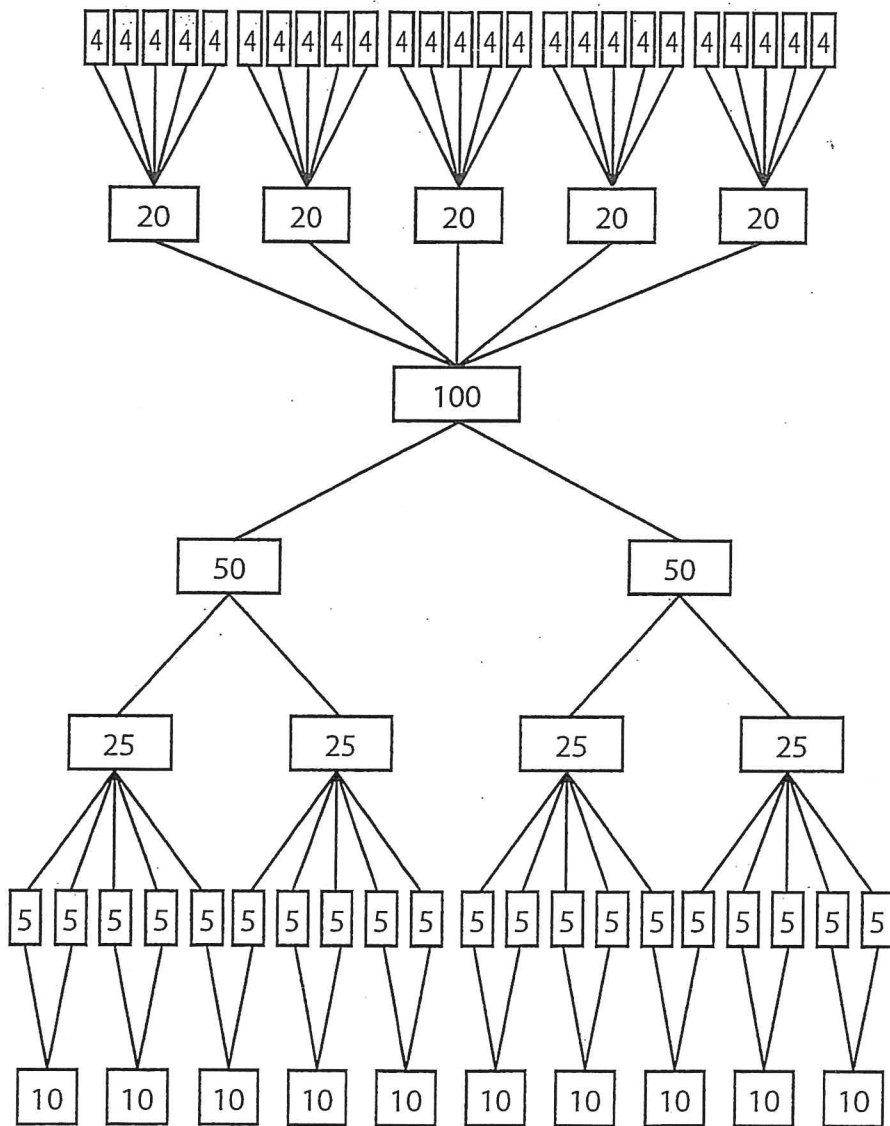

$$100 : 25 = 4$$

$$100 = 25 \times 4$$

$$100 : 5 = 20$$

$$100 = 5 \times 20$$

$$100 : 1 = 100$$

$$100 = 1 \times 100$$

$$100 : 2 = 50$$

$$100 = 2 \times 50$$

$$100 : 4 = 25$$

$$100 = 4 \times 25$$

$$100 : 20 = 5$$

$$100 = 20 \times 5$$

$$100 : 10 = 10$$

$$100 = 10 \times 10$$

une moitié de 100 = $\frac{1}{2}$ de 100 = 50

un quart de 100 = $\frac{1}{4}$ de 100 = 25

trois quarts de 100 = $\frac{3}{4}$ de 100 = 75

un cinquième de 100 = $\frac{1}{5}$ de 100 = 20

un dixième de 100 = $\frac{1}{10}$ de 100 = 10



Le nombre 10 000

10 000 =

2 x 5000 ou 5000 x 2

4 x 2500 ou 2500 x 4

8 x _____ ou _____ x _____

40 x _____ ou _____ x _____

10 000 =

5 x _____ ou _____ x _____

_____ x _____ ou _____ x _____

_____ x _____ ou _____ x _____

_____ x _____ ou _____ x _____

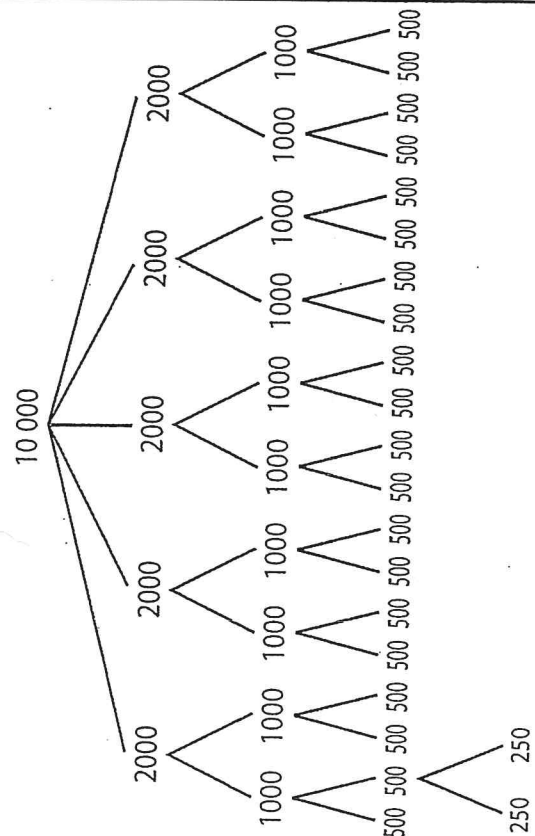
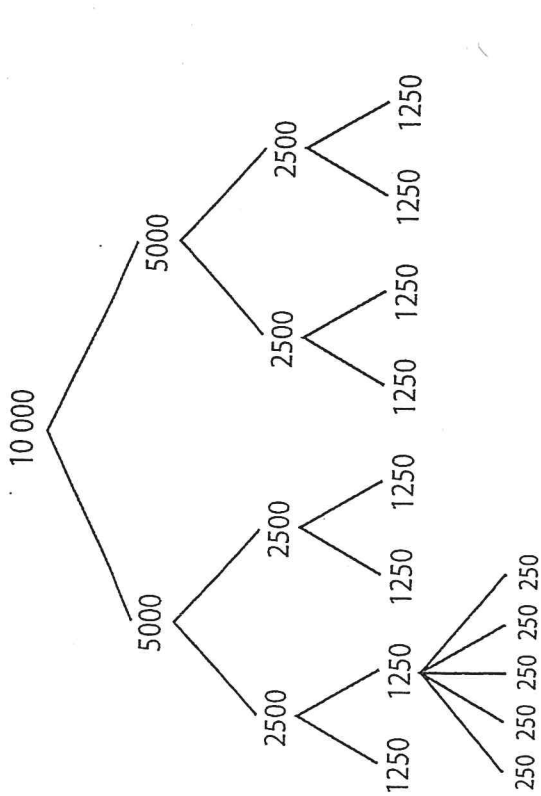

$\frac{1}{2}$ de 10 000 = _____

la moitié de 10 000 = _____

$\frac{1}{4}$ de 10 000 = _____

le quart de 10 000 = _____

$\frac{1}{8}$ de 10 000 = _____

le _____

$\frac{1}{40}$ de 10 000 = _____

le _____

$\frac{1}{5}$ de 10 000 = _____

le _____

$\frac{1}{10}$ de 10 000 = _____

le _____

$\frac{1}{100}$ de 10 000 = _____

le _____

$\frac{1}{1000}$ de 10 000 = _____

le _____

X10 X100 X1000

Contrôle surprise.

PETIT RAPPEL :

/3

Pour multiplier un nombre par 10 on ajoute ... 0 à ce nombre.
Pour multiplier un nombre par 100 on ajoute ... 0 à ce nombre.
Pour multiplier un nombre par 1000 on ajoute... 0 à ce nombre.

/5

Colorie de la même couleur les ensembles qui ont une valeur identique :

250X10

2500

560

550X1000

32X10

56X10

25X100

8900

65X100

320

550000

78000

890X 10

78X1000

6500

Calcule :

/27

15 X1000=.....

78X 100=.....

65X10=.....

23X100=.....

980X10=.....

784X1000=.....

1300X10=.....

1X1000=.....

67X100=.....

.....X10= 20

.....X100= 500

.....X1000=3000

.....X10=300

.....X100=6000

.....X1000=78000

.....X10=540

.....X100= 4400

.....X1000= 65000

7X.....=70

45X.....=450

7X.....=7000

89X.....=890

867X.....=867000

98X.....=9800

560X.....= 560000

10X...= 100

15X.....= 15000

Mathématique: les nombres importants.

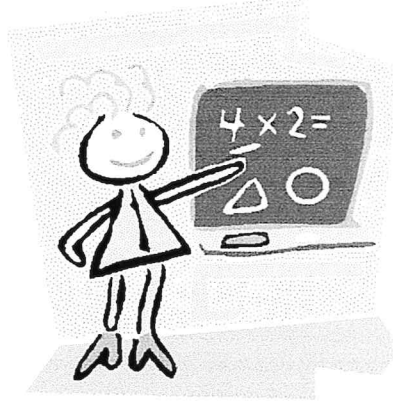

Calcule :

$33 \times 100 =$

$45 \times 10 =$

$178 \times 1000 =$

$34 \times 100 =$

$5 \times 1000 =$

$87 \times 10 =$

$1650 \times 1000 =$

$78 \times 100 =$

Colorie de la même couleur les valeurs identiques:

750

75 X1000

7500

75000

75X100

75X 10

Complète les calculs:

$45 \times \dots = 450$

$34 \times \dots = 3400$

$5 \times \dots = 5000$

$789 \times \dots = 78900$

$656 \times \dots = 6560$

$75 \times \dots = 75000$

$\dots \times 100 = 5800$

$\dots \times 10 = 70$

$\dots \times 1000 = 67000$

$\dots \times 10 = 760$

$\dots \times 100 = 600$

$\dots \times 1000 = 76000$

Prénom :

Date :

Sois bien concentré et bon travail !



Calcul mental

Ce que je suis capable de faire !!!

| | | | |
|--------------------------------|-----------------------------|-----------------------------|-----------------------|
| $6 \times 9 = \dots\dots\dots$ | $9 \times \dots\dots = 63$ | $18 : 2 = \dots\dots\dots$ | $25 : \dots\dots = 5$ |
| $5 \times 4 = \dots\dots\dots$ | $4 \times \dots\dots = 12$ | $5 : 5 = \dots\dots\dots$ | $36 : \dots\dots = 6$ |
| $8 \times 7 = \dots\dots\dots$ | $7 \times \dots\dots = 42$ | $20 : 10 = \dots\dots\dots$ | $12 : \dots\dots = 4$ |
| $0 \times 4 = \dots\dots\dots$ | $10 \times \dots\dots = 90$ | $16 : 8 = \dots\dots\dots$ | $9 : \dots\dots = 3$ |
| $2 \times 5 = \dots\dots\dots$ | $8 \times \dots\dots = 64$ | $21 : 7 = \dots\dots\dots$ | $16 : \dots\dots = 4$ |
| $4 \times 7 = \dots\dots\dots$ | $7 \times \dots\dots = 14$ | $15 : 5 = \dots\dots\dots$ | $63 : \dots\dots = 9$ |
| $6 \times 5 = \dots\dots\dots$ | $3 \times \dots\dots = 27$ | $63 : 9 = \dots\dots\dots$ | $40 : \dots\dots = 5$ |
| $3 \times 9 = \dots\dots\dots$ | $2 \times \dots\dots = 16$ | $45 : 5 = \dots\dots\dots$ | $20 : \dots\dots = 4$ |
| $7 \times 6 = \dots\dots\dots$ | $5 \times \dots\dots = 40$ | $20 : 4 = \dots\dots\dots$ | $24 : \dots\dots = 8$ |
| $1 \times 6 = \dots\dots\dots$ | $6 \times \dots\dots = 36$ | $18 : 6 = \dots\dots\dots$ | $15 : \dots\dots = 3$ |



Fiche n°18

La multiplication avec 1 report à D

Exemple : $126 \times 3 =$

| | C | D | U |
|----------|---|---|---|
| | | | |
| \times | | | 3 |
| | | | |
| | | | |

| | C | D | U |
|----------|---|----|----|
| | | +1 | |
| | 1 | 2 | 6 |
| \times | | | 3 |
| | 3 | 6 | 18 |
| | 3 | 7 | 8 |

Petit test :

| | C | D | U |
|----------|---|---|---|
| \circ | 1 | 1 | 6 |
| \times | | | 6 |
| | | | |

| | C | D | U |
|----------|---|---|---|
| | 2 | 4 | 9 |
| \times | | | 2 |
| | | | |

| | C | D | U |
|----------|---|---|---|
| | 4 | 1 | 7 |
| \times | | | 2 |
| | | | |

| | C | D | U |
|----------|---|---|---|
| | 3 | 1 | 9 |
| \times | | | 2 |
| | | | |

| | C | D | U |
|----------|---|---|---|
| | 1 | 0 | 3 |
| \times | | | 4 |
| | | | |

Résultats : / 5

Prénom :

Date :

MATHEMATIQUES

Multiplication avec report aux D

...../.....

| | | | | |
|---|--|--|-----------------|---|
| | | | ⁺¹ 2 | 4 |
| x | | | | 3 |
| = | | | 7 | 2 |

| | | | | |
|---|--|--|---|---|
| | | | 3 | 7 |
| x | | | | 2 |
| = | | | | |

| | | | | |
|---|--|--|---|---|
| | | | 2 | 3 |
| x | | | | 4 |
| = | | | | |

| | | | | |
|---|--|---|---|---|
| | | 1 | 0 | 5 |
| x | | | | 6 |
| = | | | | |

| | | | | |
|---|--|---|---|---|
| | | 2 | 2 | 4 |
| x | | | | 3 |
| = | | | | |

| | | | | |
|---|--|---|---|---|
| | | 1 | 1 | 8 |
| x | | | | 4 |
| = | | | | |

| | | | | |
|---|--|--|---|---|
| | | | 9 | 2 |
| x | | | | 4 |
| = | | | | |

| | | | | |
|---|--|--|---|---|
| | | | 8 | 1 |
| x | | | | 7 |
| = | | | | |

| | | | | |
|---|--|---|---|---|
| | | 1 | 6 | 2 |
| x | | | | 4 |
| = | | | | |

Multiplie et trouve le produit.

6 x 16

3 x 109

5 x 170

| | | | | |
|---|--|--|--|--|
| | | | | |
| x | | | | |
| = | | | | |

| | | | | |
|---|--|--|--|--|
| | | | | |
| x | | | | |
| = | | | | |

| | | | | |
|---|--|--|--|--|
| | | | | |
| x | | | | |
| = | | | | |

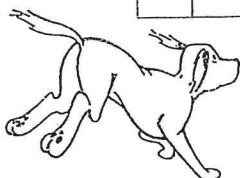



Prénom :

Je travaille seul.



PLURIEL DES MOTS EN ou

Au pluriel, la plupart des noms terminés par ou se terminent par s, sauf: *des choux, des bijoux, des genoux, des cailloux, des hiboux, des joujoux et des poux* qui se terminent par x.

Ecris les mots au pluriel.

| | | | |
|------------|------------------|------------|-----------|
| le trou | les <u>trous</u> | le chou | les |
| un hibou | des | le joujou | les |
| un clou | des | un pou | des |
| le cou | les | un matou | des |
| le verrou | les | le méro | les |
| l'écrou | les | le sapajou | les |
| le genou | les | | |
| un bijou | des | | |
| le coucou | les | | |
| un filou | des | | |
| le fou | les | | |
| le caillou | les | | |
| le voyou | les | | |
| un sou | des | | |





Prénom :

Je travaille seul.

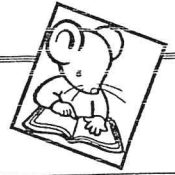

PLURIEL DES MOTS EN eau

Les mots qui se terminent par *eau* au singulier prennent *x* au pluriel: un bateau → *des bateaux*.

Complète les phrases par les mots au pluriel.

- | | |
|----------|--|
| bateau | Tous les marins naviguent sur des <u>bateaux</u> . |
| gâteau | Elle mange des tas de petits à midi. |
| chapeau | Le clown jongle avec des |
| marteau | Pour bricoler, nous utilisons des |
| beau | Nous garderons les plus dessins. |
| ciseau | Regarde ma nouvelle paire de |
| poireau | J'adore manger de la soupe aux |
| drapeau | Les flottent aux fenêtres. |
| rouleau | J'ai acheté deux à pâtisserie. |
| château | Nous avons deux |
| chameau | Dans le désert, on circule sur le dos des |
| seau | Il faut plusieurs pour remplir le bassin. |
| pinceau | Je peins avec mes nouveaux |
| oiseau | Les s'en vont en automne. |
| ruisseau | Ces forment de grandes rivières. |



Prénom :



Je travaille seul.

PLURIEL DES MOTS EN eau, au, eu

Les mots terminés par *eau, au, eu* prennent *x* au pluriel, sauf *des landaus, des sarraus, des pneus* et *des bleus*.

Ecris les mots au pluriel.

- | | | | |
|-------------|--------------------|-----------|-----------|
| le bateau | les <u>bateaux</u> | un pieu | des |
| un oiseau | des | un seau | des |
| le marteau | les | le ciseau | les |
| ton cadeau | tes | un gâteau | des |
| le feu | les | une peau | des |
| un pneu | des | | |
| le cheveu | les | | |
| le bleu | les | | |
| un lieu | des | | |
| le pruneau | les | | |
| mon neveu | mes | | |
| mon chapeau | mes | | |
| un jeu | des | | |
| un landau | des | | |
| le pinceau | les | | |





Prénom :

Je travaille seul.



LE FEMININ DES ADJECTIFS

Nous écrivons souvent les adjectifs qualificatifs au féminin en ajoutant un e, comme dans *grande*.

Ecris les qualificatifs au féminin.

- petit Elle aide beaucoup sa petite sœur.
- grand Ma sœur m'a accompagné à l'école.
- méchant Cette fille est vraiment très avec moi.
- haut Elle est montée sur la plus branche.
- vert Avec la menthe, sa boisson est devenue
- mauvais De la cuisine nous parvient une odeur.
- gris Maman lui a acheté une nouvelle robe
- bleu Hier, il a nagé dans une mer toute
- âgé Cette dame traverse la chaussée.
- bossu Elle est si vieille, qu'elle est devenue
- brillant Cette étoile illumine le ciel.
- brûlé La tarte est sortie du four toute
- fort Cette femme est vraiment très
- géant Cette plante pousse très vite.
- salé Cette viande est beaucoup trop



Prénom :



Je travaille seul.

LE FEMININ

Au féminin, les mots en *ien* finissent par *ienne*,
les mots en *teur* finissent souvent par *trice*,
les mots en *eur* finissent souvent par *euse*.

Ecris les mots au féminin correctement.

- | | | | |
|----------------|------------------------|--------------|-----------|
| l'instituteur | l' <u>institutrice</u> | un indien | une |
| un musicien | une | le vendeur | la |
| le chercheur | la | un acteur | une |
| le fumeur | la | mon chien | ma |
| le masseur | la | l'inspecteur | l' |
| le lecteur | la | | |
| un marcheur | une | | |
| un Italien | une | | |
| le voyageur | la | | |
| l'organisateur | l' | | |
| le jongleur | la | | |
| le magicien | la | | |
| l'ambassadeur | l' | | |
| le coiffeur | la | | |





Prénom :



Je travaille seul.

AU FEMININ!

Un même métier peut être exercé par un *homme* (le *boucher*) ou une *femme* (la *bouchère*).

Cherche le féminin des métiers dans le cadre et écris-le.

| | | | |
|------------|----------|--------------|------------|
| magicienne | écolière | pharmacienne | musicienne |
| vendeuse | masseuse | institutrice | boulangère |
| couturière | bouchère | directrice | chanteuse |
| pâtissière | ouvrière | danseuse | |

- | | | | |
|---------------|----------------------|-------------|-----------|
| le boulanger | la <u>boulangère</u> | le danseur | la |
| le pharmacien | la | le chanteur | la |
| le boucher | la | un ouvrier | une |
| l'instituteur | l' | | |
| le vendeur | la | | |
| le magicien | la | | |
| le couturier | la | | |
| le musicien | la | | |
| le pâtissier | la | | |
| le masseur | la | | |
| le directeur | la | | |
| un écolier | une | | |



Conjugaison : Les verbes au présent.

les terminaison

| | | | | | |
|---|---|---|---|---|---|
| <u>vouloir</u> je veux tu veux il veut nous voulons vous voulez ils veulent | <u>regler</u> je règle tu règles il règle nous réglons vous .. elles .. | <u>obliger</u> je' oblige tu obliges elle oblige nous .. vous .. ils .. | <u>mettre</u> je mets tu On nous vous elles | <u>devoir</u> je dois tu elle nous vous elles | je / j' → tu → il / elle → on nous → vous → ils / elles → |
| <u>pouvoir</u> je peux tu il nous vous ils | <u>finir</u> je tu On nous vous elles | <u>interdire</u> je tu elle nous vous elles | <u>prendre</u> je tu il nous vous ils | <u>faire</u> je tu il nous vous elles | |



Prénom :

Je travaille seul.



ACCORD SUJET - VERBE

La terminaison du verbe change lorsque le sujet change.

Observe bien la terminaison des verbes et écris un sujet.

Il/Elle voit l'oiseau.

..... allons à la piscine.

..... dors beaucoup.

..... écris mieux.

..... coloriez des dessins.

..... étudie.

..... découpe droit.

..... marchent par deux.

..... parle trop.

..... manges des fruits.

..... marches vite.

..... part à l'heure.

..... jouons dans la cour.

..... buvez de l'eau.

..... dansent bien.

..... mangeons tôt.

..... vas à la fête.

..... chantent juste.

..... déménage demain.

..... arrivez trop tard.

